



FOREST & GARDEN

HIDROLAVADORA ELÉCTRICA

H 12000/25



MANUAL DE INSTRUCCIONES Y GARANTÍA



ATENCIÓN

Lea, entienda y siga todas las instrucciones de seguridad de este manual antes de usar esta herramienta.
La imagen es ilustrativa, el producto puede variar.



ÍNDICE

Información importante	3
Introducción	3
Normas Generales de Seguridad	3
Descripción de la herramienta	5
Especificaciones técnicas	5
Normas específicas de Seguridad	5
Instrucciones de operación	7
Ilustraciones	7
Cable de Extensión	9
Despiece	10
Listado de partes	11

SÍMBOLOS DE SEGURIDAD

	Lea el manual de usuario		Use guantes de seguridad		Corriente directa
	Use protección ocular		Símbolo de alerta seguridad		n_0 Velocidad en vacío
	Use protección auditiva		Riesgo eléctrico		Clase II
	Use protección respiratoria	Hz	Hertz		Terminales de conexión a tierra
	Use casco de seguridad	W	Watts	.../min	Revoluciones por minuto
	Use botas de seguridad	min.	Minutos	V	Voltios
			Corriente alterna	A	Amperes

RECICLADO DE PARTES

-  **Protección del medio ambiente**
 Separación de desechos: Este producto no debe desecharse con la basura doméstica normal. Si llega el momento de reemplazar su producto o este ha dejado de tener utilidad para usted, asegúrese de que se desheche por separado.
-  La separación de desechos de productos usados y embalajes permite que los materiales puedan reciclarse y reutilizarse. La reutilización de materiales reciclados ayuda a evitar la contaminación medioambiental y reduce la demanda de materias primas.

INFORMACIÓN IMPORTANTE

NO UTILICE LA HERRAMIENTA SIN LEER Y COMPRENDER ESTE MANUAL COMPLETAMENTE.

» **Cuando se disponga a usar cualquier herramienta, SIEMPRE utilice el equipamiento de seguridad recomendado**, incluidos gafas o visera de seguridad, protectores auditivos, ropa protectora y guantes de seguridad. Utilice una mascarilla o protección respiratoria si la máquina genera polvo o partículas que puedan permanecer suspendidas en el aire.

» **Si tiene dudas, no conecte la herramienta.** ASESÓRESE convenientemente.

» **La herramienta solo debe utilizarse para su finalidad establecida.** Cualquier uso distinto de los mencionados en este manual se considerará un caso de mal uso.

» **EL USUARIO, y no el fabricante o distribuidor, SERÁ RESPONSABLE DE CUALQUIER DAÑO O LESIÓN**, deterioro, rotura o desgaste prematuro resultante de esos casos de uso inapropiado, incluyendo el mantenimiento inadecuado o nulo y cuidados insuficientes.

» **Para utilizar adecuadamente su herramienta, debe cumplir las regulaciones de seguridad**, las indicaciones de montaje y las instrucciones de uso que se incluyen en este Manual. Quienes utilicen una máquina o

realicen su mantenimiento deben conocer este manual y estar informados de sus peligros potenciales.

» **Los niños y las personas débiles NO DEBEN UTILIZAR esta herramienta.** Debe supervisarse a los niños en todo momento si están en la zona en la que se está utilizando la herramienta.

» **También es imprescindible que cumpla las regulaciones de prevención de accidentes en su área vigentes.** Esto es extensible a las normas generales de seguridad e higiene laboral.

» **El fabricante no será responsable de modificaciones realizadas a la herramienta ni de daños derivados de estas.**

» **Ni siquiera cuando la herramienta se utilice según se indica, es posible eliminar todos los factores de riesgo residuales.** El usuario deberá estar siempre atento y alerta mientras utiliza la máquina.

» **Antes de utilizar la herramienta deberá familiarizarse con sus comandos y funciones específicas**, de este modo podrá mantener total control durante su funcionamiento

INTRODUCCIÓN

! ADVERTENCIA

Lea y entienda todas las instrucciones. La falta de seguimiento de las instrucciones listadas abajo puede resultar en una descarga eléctrica, fuego y/o lesiones personales serias.

Su herramienta tiene muchas características que harán su trabajo más rápido y fácil. Seguridad, comodidad y confiabilidad fueron tenidas como prioridad para el diseño de esta herramienta, lo que hace más fácil su mantenimiento y operación.

GUARDE ESTAS INSTRUCCIONES

NORMAS GENERALES DE SEGURIDAD

! ADVERTENCIA

Lea y entienda todas las instrucciones. La falta de seguimiento de estas, puede resultar en una descarga eléctrica, fuego y/o lesiones personales serias.

ÁREA DE TRABAJO

» **Mantenga su área de trabajo limpia y bien iluminada.** Mesas desordenadas y áreas oscuras pueden causar accidentes.



» **No use la máquina en atmósferas explosivas, con presencia de líquidos inflamables, gases o polvo.** La herramienta eléctrica genera chispas y estas pueden provocar incendios.

» **Mantenga a los observadores, niños y visitantes lejos de la máquina mientras la está operando.** Las distracciones pueden causar la pérdida del control.

SEGURIDAD ELÉCTRICA



- » **Evite el contacto del cuerpo con las superficies descargadas a tierra tales como tubos, radiadores y refrigeradores.** Hay un aumento de riesgos de descarga eléctrica si su cuerpo es descargado a tierra.
- » **No exponga la máquina a la lluvia o a condiciones de humedad.** La entrada de agua a la máquina aumentará el riesgo de una descarga eléctrica.
- » **No abuse del cable. Nunca use el cable para llevar la herramienta o el cargador ni tire de este para sacarlo del tomacorriente.** Mantenga el cable lejos del calor, aceite, bordes filosos o partes móviles. Reemplace los cables dañados inmediatamente. Los cables dañados incrementan los riesgos de descarga eléctrica.
- » **Cuando esté usando la máquina al aire libre, use un prolongador para exteriores marcado con "W-A" o "W".** Esto está pensado para trabajar en exteriores y reducen el riesgo de descarga eléctrica.
- » **Si el cordón de alimentación se daña, deberá ser reemplazado por el fabricante o su representante.**
- » **Las fichas de las herramientas deben coincidir con el tomacorriente,** no las modifique bajo ninguna forma.
- » **No utilice adaptadores para herramientas eléctricas con toma a tierra.** Las fichas sin modificar y tomacorrientes que encajen correctamente reducen el riesgo de choque eléctrico.

SEGURIDAD PERSONAL



⚠ ADVERTENCIA

Este aparato no está destinado para ser utilizado por niños o personas cuyas capacidades físicas, sensoriales o mentales sean diferentes, estén reducidas o carezcan de experiencia o conocimiento, a menos que dichas personas reciban una supervisión o capacitación para el funcionamiento del aparato por una persona responsable de su seguridad. Los niños deben ser supervisados, no deben utilizar los aparatos como juguete.

- » **Manténgase alerta, mire lo que está haciendo y use el sentido común cuando esté usando la máquina.** No la use cuando esté cansado o bajo la influencia de drogas, alcohol o medicación. Un momento de desatención mientras opera la herramienta puede tener como resultado una lesión seria.
- » **Siempre use el equipo de seguridad: protección ocular, máscara para polvo, zapatos de seguridad antideslizantes, casco o protección auditiva.** Use la ropa, guantes y calzado adecuados, que no le queden flojos, esto permitirá un mejor control de la herramienta en situaciones inesperadas.

» **No use joyería y contenga su pelo.** Mantener la vestimenta, guantes y pelo lejos de las partes móviles, evitará que sean atrapados.

» **Evite el arranque accidental.** Asegúrese de que el interruptor esté en la posición de apagado antes de conectar la batería. Llevar la máquina con el dedo en el interruptor de encendido podría ocasionar accidentes.

» **Antes de conectar el cargador a una fuente de energía (tomacorriente, salida, etc.), asegúrese que el voltaje de provisión sea el mismo que el mencionado en el plato nominal de la herramienta.** Una fuente de potencia mayor que la especificada para la máquina puede ocasionar lesiones serias para el usuario como también puede dañar la máquina.

USO Y CUIDADO DE LA MÁQUINA



» **Use mordazas o alguna otra manera práctica para asegurar y apoyar la pieza de trabajo en una plataforma estable.** Sostener la pieza de trabajo con las manos o contra su cuerpo es inestable y puede generar una pérdida de control.

» **No extralimite las funciones de la máquina, úsela según la aplicación adecuada.** La máquina correcta realizará mejor y de manera más segura el trabajo para el cual fue diseñada.

» **No use la máquina si el interruptor de encendido no enciende o apaga.** Cualquier máquina que no pueda ser controlada con la llave es peligrosa y debe ser reparada.

» **Desconecte el enchufe de la fuente de energía antes de hacer algún ajuste, cambiar accesorios o guardar la máquina.** Estas medidas preventivas reducen el riesgo de que la máquina se encienda accidentalmente.

» **Almacene las máquinas eléctricas fuera del alcance de los niños y cualquier otra persona que no esté capacitada en el manejo.** Las herramientas son peligrosas en manos de usuarios que no estén capacitados.

» **Hágale mantenimiento a su máquina.** Las herramientas correctamente mantenidas, con sus bordes filosos y limpios, tienen menos probabilidad de empaste y son más fáciles de controlar.

» **Chequee si hay una mala alineación o un empaste de partes móviles, rotas o cualquier otra condición que pueda afectar la operación de la máquina.** Si hay daños, repárelos antes de usarla. Muchos accidentes son causados por máquinas con un mantenimiento pobre.

» **Use solamente accesorios recomendados por el fabricante de su modelo.** Accesorios que funcionen para una máquina pueden ser peligrosos cuando son usados en otra.

» **No altere o use mal la máquina**, fue construida con precisión y cualquier alteración o modificación no especificada se considera un mal uso y puede resultar en una condición peligrosa.

» **Es recomendable que use un dispositivo de seguridad adecuado**, tal como un interruptor térmico y diferencial cuando esté usando equipos eléctricos.

DESCRIPCIÓN DE LA HERRAMIENTA

- 1 - Manguera**
- 2 - Mango**
- 3 - Gatillo**
- 4 - Rueda**
- 5 - Lanza**
- 6 - Conector de Salida**
- 7 - Motor**
- 8 - Apoyo aislante**



ESPECIFICACIONES TÉCNICAS

DATOS TÉCNICOS

VOLTAJE/FRECUENCIA	220V~ 50Hz
POTENCIA	2,8kW
PRESIÓN MÁXIMA	100bar - 1450PSI - 10MPa
CAUDAL	14L/min
UNIDADES DE LIMPIEZA	1400UL
TEMPERATURA MÁXIMA DE AGUA	40°C
ÍNDICE DE PROTECCIÓN	IPX4
TIPO DE AISLACIÓN	CLASE I
PESO	50kg



Solo para
Argentina



CONTENIDO

1 hidrolavadora eléctrica, 1 lanza, 1 boquilla, 1 manguera de entrada, 1 manguera de alta presión y 1 conector.

Origen; China

NORMAS ESPECÍFICAS DE SEGURIDAD

NO utilizar la hidrolavadora con líquidos inflamables, tóxicos o cuyas características sean incompatibles con su correcto funcionamiento. **PELIGRO DE EXPLOSIÓN O DE ENVENENAMIENTO**

NO bloquear la palanca de la pistola en posición de funcionamiento. **PELIGRO DE ACCIDENTE**

Controlar que la hidrolavadora posea la placa de matrícula con los datos; en caso contrario, advertir al revendedor. Las hidrolavadoras sin placa NO tienen que utilizarse nunca ya que son anónimas y potencialmente peligrosas. **PELIGRO DE ACCIDENTE**. NO manipular ni variar el calibrado de la válvula de regulación. **PELIGRO DE EXPLOSIÓN**

NO modificar el diámetro original del chorro del cabezal. **PELIGROSA ALTERACIÓN DEL FUNCIONAMIENTO**

NO dejar la hidrolavadora sin vigilancia. **PELIGRO DE ACCIDENTE**

NO desplazar la hidrolavadora tirando del cable eléctrico. **PELIGRO DE CORTOCIRCUITO**

Todas las partes conductoras de corriente **TIENEN QUE PROTEGERSE** contra chorros de agua. **PELIGRO DE CORTOCIRCUITO**

CONECTAR la hidrolavadora sólo a una fuente de electricidad con conexión a tierra. **PELIGRO DE ELECTROCUCIÓN**

El funcionamiento con un interruptor diferencial de seguridad ofrece una protección personal suplementaria (30 mA).

La alta presión puede provocar el rebote de algunos elementos. Por lo tanto, es necesario **USAR** vestidos y gafas de protección. **PELIGRO DE LESIONES**

Antes de efectuar trabajos en la hidrolavadora, hay que **DESENCHUFARLA**. **PELIGRO DE PUESTA EN**

MARCHA ACCIDENTAL.

Si llueve, NO utilizar nunca la hidrolavadora al aire libre. **PELIGRO DE CORTOCIRCUITO.**

NO utilizar la hidrolavadora si el tubo del agua de alta presión está dañado. **PELIGRO DE EXPLOSIÓN**

Debido al retroceso, cuando se tira de la palanca hay que **EMPUÑAR ENÉRGICAMENTE** la pistola. **PELIGRO DE LESIONES**

RESPETAR las instrucciones de la empresa local de distribución del agua. Según la norma DIN 1988, la hidrolavadora se puede conectar directamente a la red pública de distribución de agua potable sólo si en el tubo de alimentación hay un dispositivo antirretorno con vaciado. **PELIGRO DE CONTAMINACIÓN**

El mantenimiento y/o la reparación de los componentes eléctricos **TIENEN** que ser efectuados sólo por personal especializado. **PELIGRO DE ACCIDENTE**

DESCARGAR la presión residual antes de desconectar el tubo de la hidrolavadora. **PELIGRO DE LESIONES**

CONTROLAR periódicamente la hidrolavadora y antes de usarla; en especial verifique el apriete de los tornillos y el buen estado de los componentes de la máquina. Verifique que no haya piezas rotas o desgastadas. **PELIGRO DE ACCIDENTE**

UTILIZAR sólo detergentes compatibles con los materiales del revestimiento del tubo de alta presión y con el cable eléctrico. **PELIGRO DE EXPLOSIÓN Y DE ELECTROCUCIÓN**

MANTENER a las personas y a los animales a una distancia mínima de seguridad de 15 m. **PELIGRO DE LESIONES.**

INSTRUCCIONES DE ENSAMBLADO Y USO

1. Instale el gancho de la pistola.

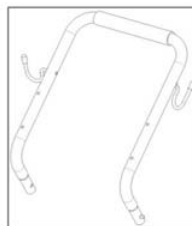

2. Instale el gancho de la pistola.

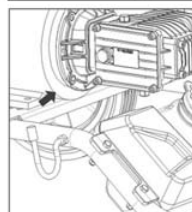

3. Instale la varilla de empuje.

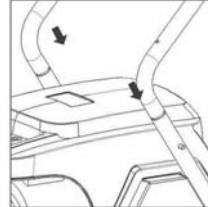

4. Instale el conjunto del reel.



5. Conectar la tubería de alta presión.

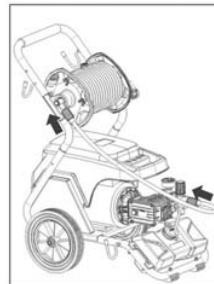

6. Colocar la varilla de nivel.

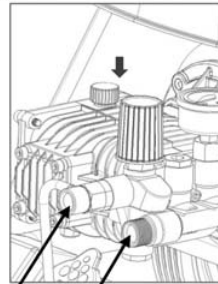

Salida

Entrada

7. Conecte la pistola y los conjuntos de agarre.

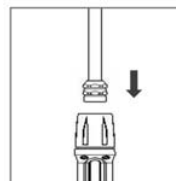

- 8. Instale la boquilla.
- 9. Conecte las tuberías de entrada y salida.

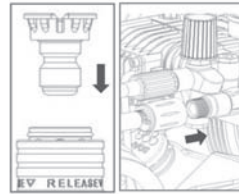

- 10. Conecte la tubería de alta presión y la pistola.

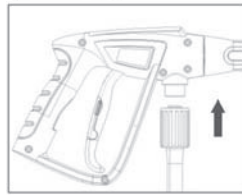

- 11. Conecte la fuente de agua.

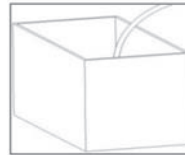

- 12. Conecte la fuente de alimentación.

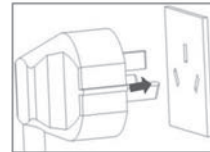

- 13. Arranque.



- 14. Encienda la pistola.

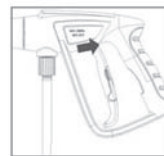

MANTENIMIENTO

Antes de trabajar en la lavadora, desconecte de la toma de alimentación eléctrica. Para asegurar un buen rendimiento, examine y limpie los filtros de aspiración y el depósito de detergente después de cada 50 horas de operación. Limpie la boquilla con la herramienta proporcionada. Retire la lanza de la pistola; eliminar cualquier suciedad del orificio de la boquilla y enjuague. Intente guardar la lavadora sin restos de agua en su interior.

! PRECAUCIÓN

El número de aceite para estos productos es 5W-40. Luego del primer uso, necesita su próximo cambio a las 50hs. Después del primer cambio de aceite no necesita cambiarse hasta las próximas 100hs de uso.

CABLE DE EXTENSIÓN

Reemplace los cables dañados inmediatamente. El uso de cables dañados puede dar descargas eléctricas, quemar o electrocutar.

Si es necesario un cable de extensión, debe usar uno con el tamaño adecuado de los conductores. La tabla muestra el tamaño correcto para usar, dependiendo en la longitud del cable y el rango de amperaje especificado en la etiqueta de identificación de la máquina. Si está en duda, use el rango próximo más grande. Siempre use cables de extensión listados en UL.

TAMAÑOS RECOMENDADOS DE CABLES DE EXTENSIÓN

220V	Rango de amperaje	Longitud del cable			
		50ft	15m	100ft	30m
	3~6	18 AWG	2,00mm ²	16 AWG	2,5mm ²
	6~8	16 AWG	2,5mm ²	14 AWG	3,00mm ²
	8~11	14 AWG	3,00mm ²	12 AWG	4,00mm ²

IMPORTADO POR:

Please remember to put here
the importer informatio
of every order

DESPIECE

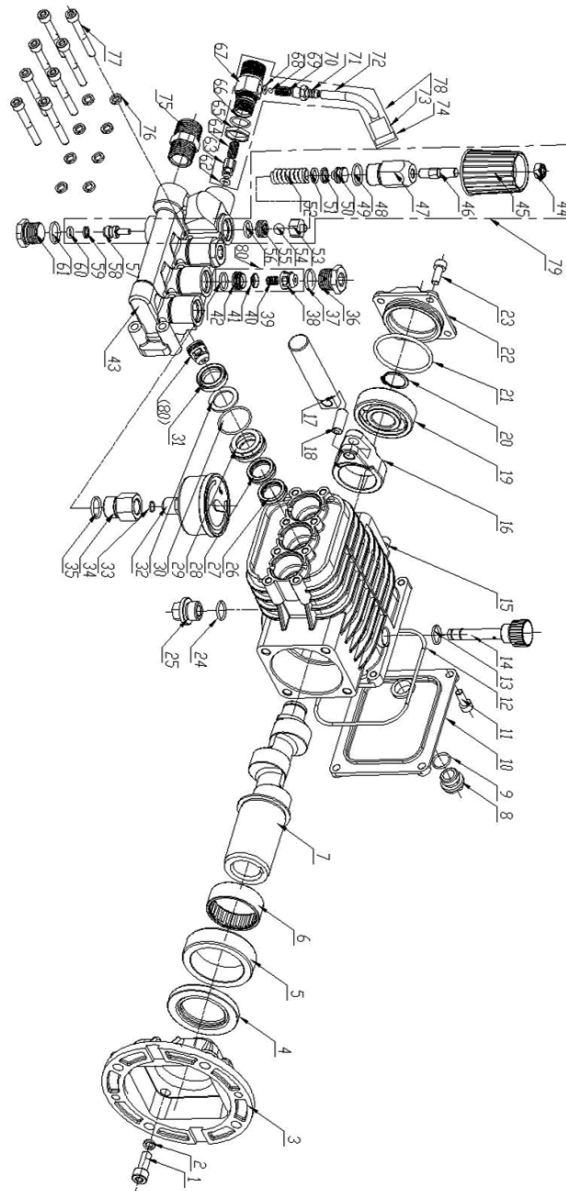

LISTADO DE PARTES

Ítem	Código/Code	Descripción
1	H12000R1001	TORNILLO
2	H12000R1002	ARANDELA
3	H12000R1003	PESTAÑA
4	H12000R1004	SELLO DE ACEITE
5	H12000R1005	SOPORTE
6	H12000R1006	RODAMIENTO
7	H12000R1007	EJE
8	H12000R1008	TAPÓN
9	H12000R1009	O RING
10	H12000R1010	TAPA INFERIOR
11	H12000R1011	TORNILLO
12	H12000R1012	ANILLO SELLADOR
13	H12000R1013	O RING
14	H12000R1014	VARILLA
15	H12000R1015	CARCASA
16	H12000R1016	VARILLA CONECTORA
17	H12000R1017	EMBOLO
18	H12000R1018	PERNO
19	H12000R1019	RODAMIENTO
20	H12000R1020	ANILLO TRABA
21	H12000R1021	O RING
22	H12000R1022	TAPA
23	H12000R1023	TORNILLO
24	H12000R1024	O RING
25	H12000R1025	TAPÓN DE ACEITE
26	H12000R1026	SELLO DE ACEITE
27	H12000R1027	SELLO DE AGUA
28	H12000R1028	ASIENTO
29	H12000R1029	O RING
30	H12000R1030	ARANDELA
31	H12000R1031	SELLO
32	H12000R1032	MEDIDOR DE PRESIÓN
33	H12000R1033	JUNTA
34	H12000R1034	JUNTA
35	H12000R1035	O RING
36	H12000R1036	DEFLECTOR
37	H12000R1037	SOPORTE
38	H12000R1038	RESORTE
39	H12000R1039	RESORTE
40	H12000R1040	SOLAPA
41	H12000R1041	BASE
42	H12000R1042	O RING
43	H12000R1043	COBERTOR
44	H12000R1044	TUERCA
45	H12000R1045	MANGO
46	H12000R1046	CABO
47	H12000R1047	ASIENTO
48	H12000R1048	O RING
49	H12000R1049	ASIENTO
50	H12000R1050	COLLAR
51	H12000R1051	O RING
52	H12000R1052	RESORTE
53	H12000R1053	ASIENTO
54	H12000R1054	BOLILLA DE ACERO
55	H12000R1055	ASIENTO
56	H12000R1056	O RING
57	H12000R1057	VÁSTAGO
58	H12000R1058	COLLAR
59	H12000R1059	O RING
60	H12000R1060	O RING
61	H12000R1061	DEFLECTOR
62	H12000R1062	O RING
63	H12000R1063	VÁLVULA DE RETORNO
64	H12000R1064	RESORTE
65	H12000R1065	TUERCA
66	H12000R1066	O RING
67	H12000R1067	FLUIDO
68	H12000R1068	O RING
69	H12000R1069	BOLILLA DE ACERO
70	H12000R1070	RESORTE
71	H12000R1071	JUNTA
72	H12000R1072	MANGUERA
73	H12000R1073	BOQUILLA
74	H12000R1074	AJUSTADOR
75	H12000R1075	JUNTA
76	H12000R1076	ARANDELA
77	H12000R1077	TORNILLO
78	H12000R1078	ENSAMBLE
79	H12000R1079	VÁLVULA
80	H12000R1080	VÁLVULA DE RETORNO



**FOREST &
GARDEN**