



**FOREST &
GARDEN**

MGH 99-0/1



MOTOR A GASOLINA

Manual del Usuario y Garantía 



Atención

Lea, entienda y siga todas las instrucciones de seguridad de este manual antes de usar esta herramienta



**FOREST &
GARDEN**

Manual del Usuario

ÍNDICE

■ CARACTERÍSTICAS GENERALES	3
■ SEGURIDAD GENERAL	4
■ REVISIÓN PREVIA A LA OPERACIÓN	5
■ MANTENIMIENTO	10
■ DESPIECE	15
■ LISTADO DE PARTES	17

CARACTERÍSTICAS GENERALES / MGH 99-0/1



CONTENIDO DE LA CAJA

DATOS TÉCNICOS

CILINDRADA	270cc
POTENCIA	9HP
CAP. DE TANQUE	7L
LARGO DE EJE	88,5mm - 3 1/2"
DIÁMETRO DE EJE	25,4mm - 1"
LUBRICACIÓN	aceite
REFRIGERACIÓN	por aire
PESO	25kg - 55,1lb



1 motor a gasolina





**FOREST &
GARDEN**

Manual del Usuario

SEGURIDAD GENERAL

NO USAR EN INTERIORES

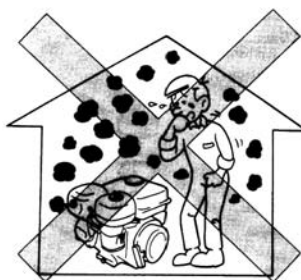

**MANTENER ALEJADO DE
MATERIALES INFLAMABLES**

MÁS de 1mt (3ft)

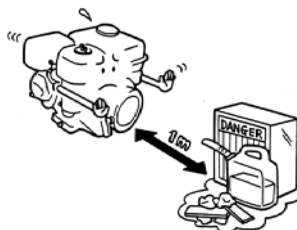

NO FUMAR



NO DERRAMAR COMBUSTIBLE



**APAGAR EL MOTOR PARA
CARGAR COMBUSTIBLE**



REVISIÓN PREVIA A LA OPERACIÓN

NIVEL DE ACEITE

PRECAUCIÓN: Asegurese de revisar el nivel de aceite cuando el motor este detenido.

**MOTOR DE 4 TIEMPOS
SAE 10W30 API SE,
SF, SG**

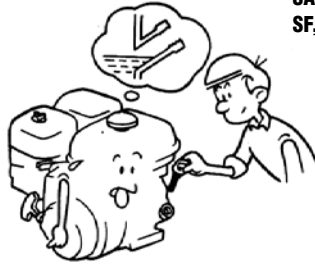

1. Revisar el nivel de aceite. Si el nivel es bajo,

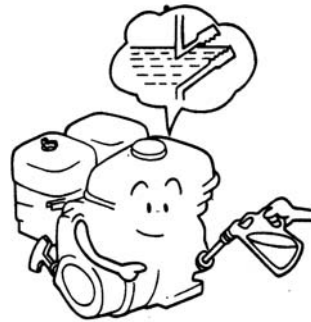

2. Llenar el deposito hasta el nivel maximo

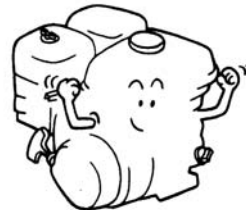



NIVEL DE COMBUSTIBLE

1. Revisar el nivel de combustible. Si el nivel es bajo,



2. Llenar hasta el borde del filtro de aceite.



Nunca use mezcla de aceite/gasolina o gasolina sucia



FILTRO DE AIRE

1. Revisar que el filtro de aire no este sucio. En caso de estarlo,

TIPO SEMI SECO

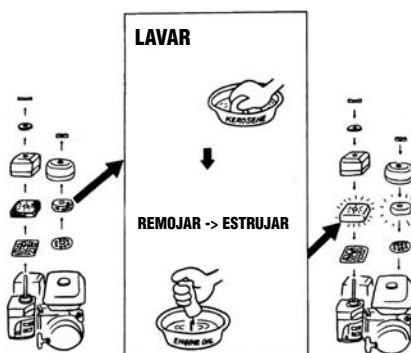

TIPO SECO

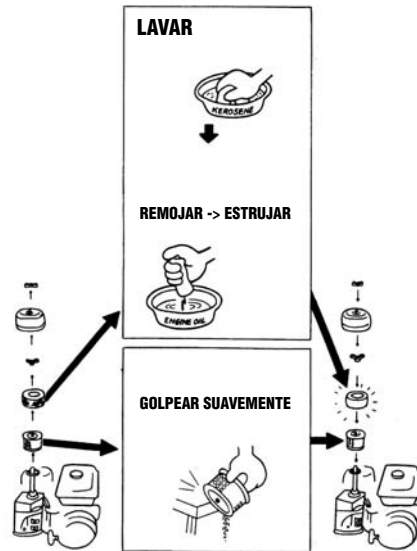

TIPO CICLÓN

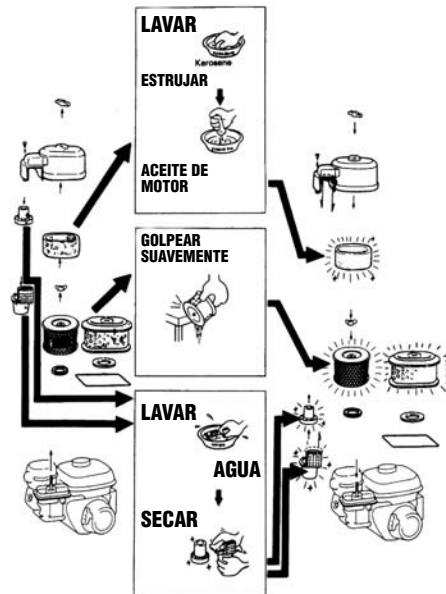



TIPO HÚMEDO

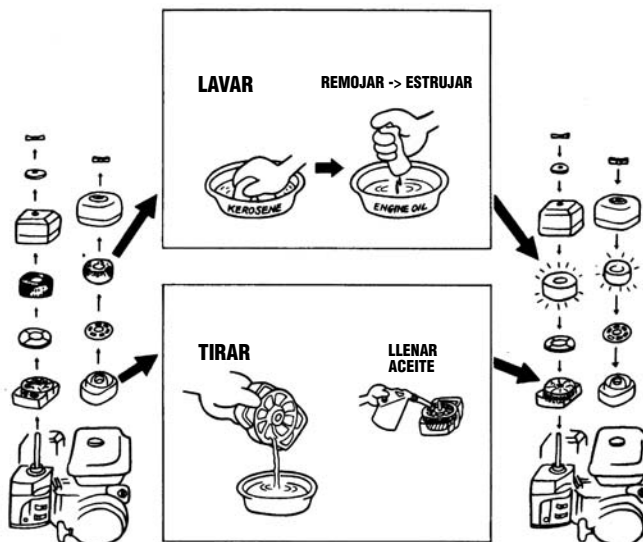

ENCENDER EL MOTOR

1. Girar la valvula de combustible hacia la posición "ON".

2. Mover el nivel del acelerador ligeramente hacia la izquierda.

3. Girar la palanca del cebador a posición cerrado.

4. Girar el interruptor del motor a la posición "ON"



5. Tirar ligeramente de la cuerda de encendido hasta sentir resistencia, luego tirar bruscamente.



6. Girar la palanca de cebador a la posición abierto.



7. Poner la palanca de acelerador a la posición deseada.



DETENER EL MOTOR

1. Mover la palanca del acelerador completamente hacia la derecha.

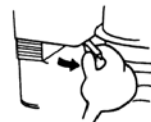

2. Girar el interruptor del motor a la posición "OFF".

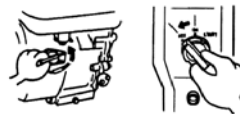

3. Girar la valvula de combustible a la posición "OFF".





MANTENIMIENTO

ESQUEMA DE MANTENIMIENTO

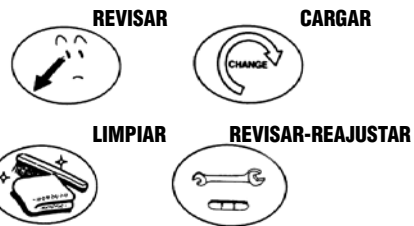

					20 H
					100 H
					300 H
					2 AÑOS
					2 AÑOS

CAMBIO DE ACEITE

1. Remover la tapa del deposito de aceite.
2. Remover el tapon de extracción de aceite.
3. Apretar el tapon de extracción de aceite y llenar el deposito hasta el borde del mismo.

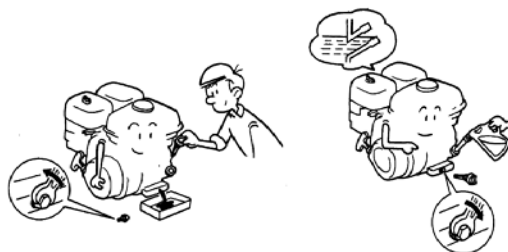

BUJÍA

1. Remover la bujía.



2. Limpiar el deposito.



3. Medir la distancia.

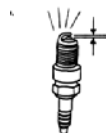

0.7 - 0.8 mm
(0.028 - 0.031 in)
BPR6ES (INGK)
W20EPR-U (DENSO)

FILTRO DE COMBUSTIBLE

1. Remover la taza del filtro.



2. Limpiar la taza del filtro.





JUEGO DE VÁLVULAS

- Remover el cobertor de cilindros. (1)
- Ubicar la marca (3) alienada con la marca (2) al tiempo del golpe de compresión. (Ambas válvulas completamente cerradas.)
- Insertar un calibre de espesores.(4)

Si es necesario hacer algun ajuste, se debe proceder de la siguiente forma:

- a) Sostener el brazo pivot y aflojar la tuerca de bloqueo.
- b) Girar el brazo pivot para obtener la medida justa.
- c) Reajustar la tuerca de bloqueo mientras sostenga el brazo pivot.
- d) Revisar la distancia de la valvula luego de apretar la tuerca de bloqueo.

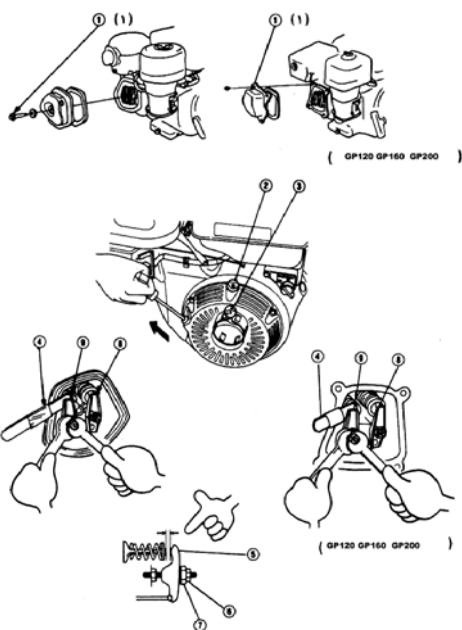

LIMPIEZA DE CABEZA DE CILINDRO

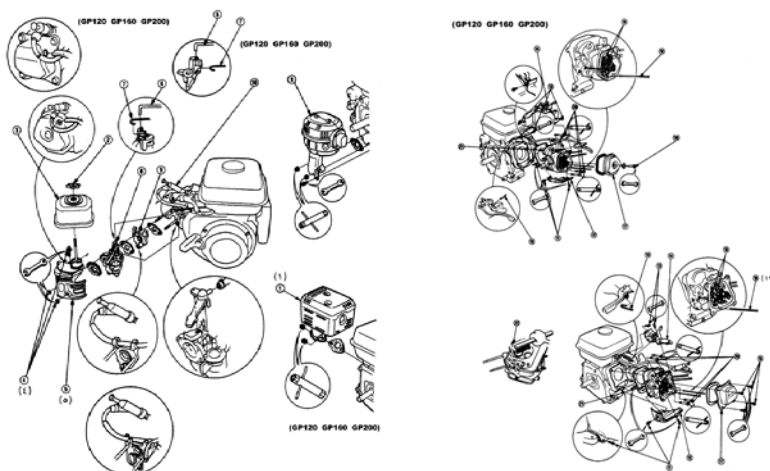

PRECAUCIÓN: Si el motor estuvo en funcionamiento, estará caliente. Permita que el motor se enfríe antes de hacer algún procedimiento.

PRECAUCIÓN: Sea cuidadoso para evitar raspaduras en la superficie de la junta.

ALMACENAMIENTO

1. Extraer el combustible del tanque.



2. Extraer el combustible del carburador.



3. Sacar el tapon de extracción y sacar el aceite.



4. Apretar el tapon de extracci[on de aceite y llenar el deposito hasta el borde del filtro.



5. Almacenar el motor en un area limpia.





SOLUCIONADOR DE PROBLEMAS

EL MOTOR NO ENCIENDE

1. Revisar combustible.



2. Revisar aceite



3. Sacar la bujía.



4. Interruptor de encendido "ON".



5. Revisar la bujía.

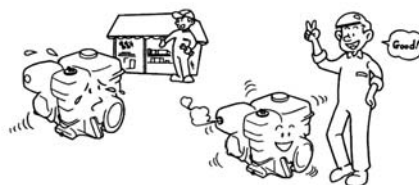

DESPIECE MGH 99-0/1

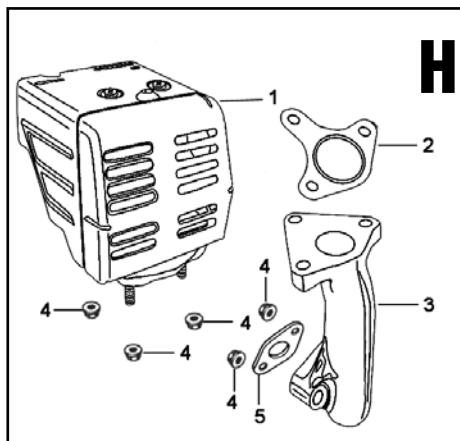
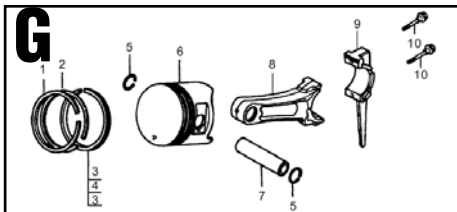
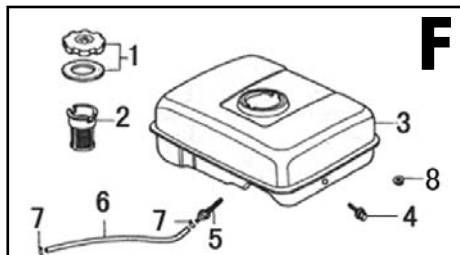
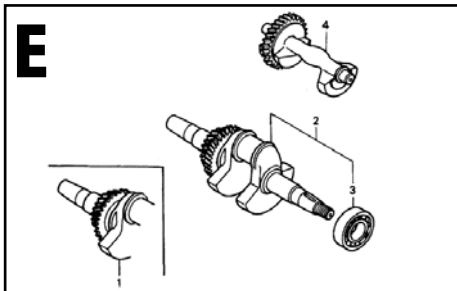
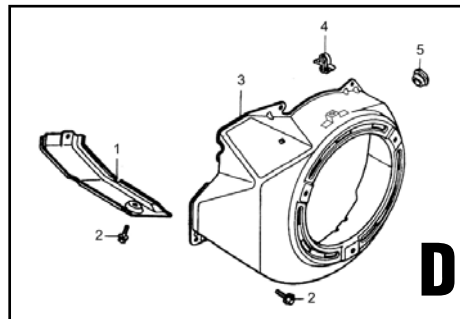
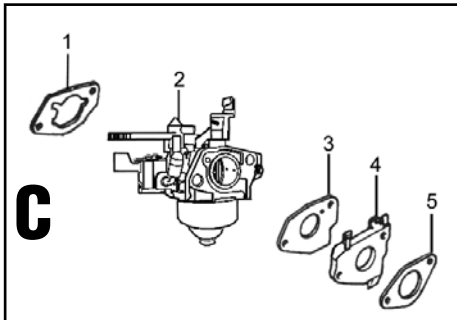
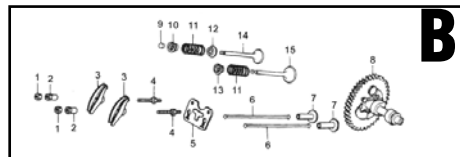
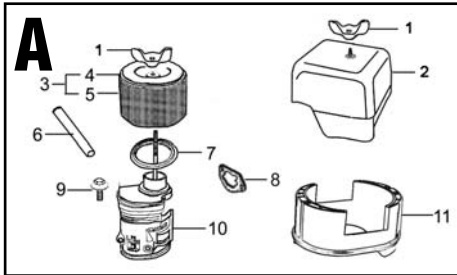



DESPIECE MGH 99-0/1

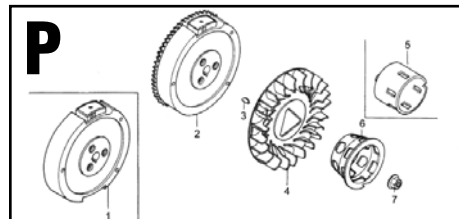
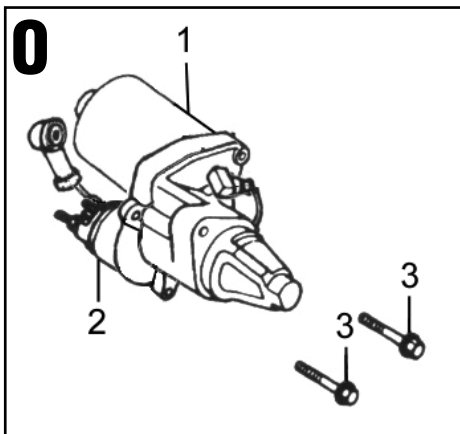
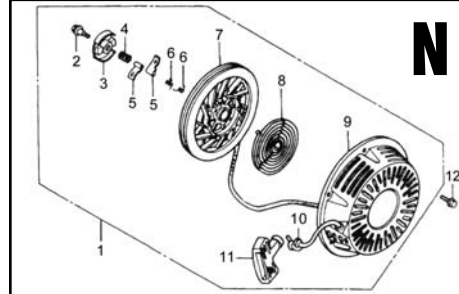
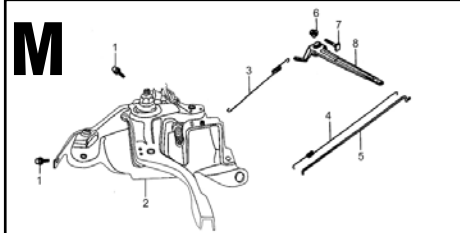
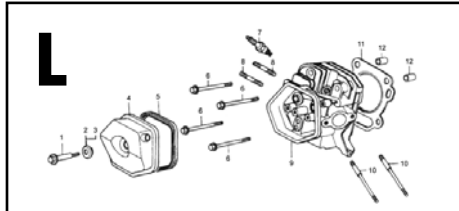
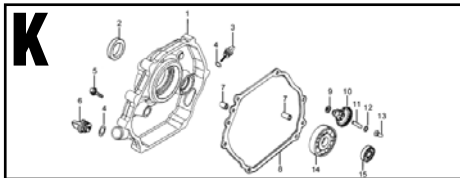
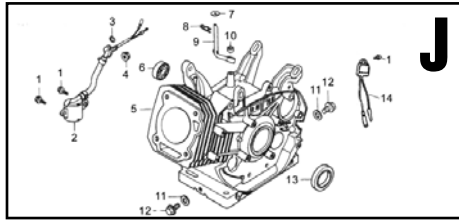
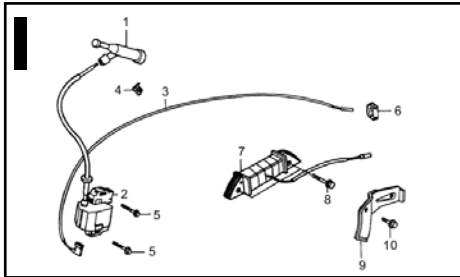



LISTADO DE PARTES MGH 99-0/1

Ítem	Código/Code	Descripción	Description
1	MGH99-0-1RA01	TUERCA	TOOL BOX SETTING NUT
2	MGH99-0-1RA02	COBERTOR	AIR CLEANER COVER
3	MGH99-0-1RA03	LIMPIADOR DE AIRE	AIR CLEANER PRINCIPAL COMP.
4	MGH99-0-1RA04	FILTRO EXTERNO	OUTER FILTER
5	MGH99-0-1RA05	PORTE PRINCIPAL DE LIMPIADOR DE AIRE	AIR CLEANER PRINCIPAL PART
6	MGH99-0-1RA06	TUBO DE RESPIRACIÓN	BREATHER TUBE
7	MGH99-0-1RA07	SELLO A	SEAL A
8	MGH99-0-1RA08	EMPAQUE DE CARBURADOR A	CARBURETOR PACKING B
9	MGH99-0-1RA09	BULÓN	BOLT
10	MGH99-0-1RA10	CODO DEL LIMPIADOR DE AIRE	AIR CLEANER ELBOW COMP.
11	MGH99-0-1RA11	COBERTOR	ELBOW COMP. COVER
1	MGH99-0-1RB01	TUERCA	PIVOT ADJUSTING NUT
2	MGH99-0-1RB02	PIVOTE	ROCKER ARM PIVOT
3	MGH99-0-1RB03	BRAZO	VALVE ROCKER ARM
4	MGH99-0-1RB04	BULÓN	PIVOT BOLT
5	MGH99-0-1RB05	PLACA GUÍA	PUSH ROD GUIDE PLATE
6	MGH99-0-1RB06	VARILLA	PUSH ROD
7	MGH99-0-1RB07	ELEVADOR	VALVE LIFTER
8	MGH99-0-1RB08	ÁRBOL DE LEVAS	CAMSHAFT
9	MGH99-0-1RB09	ROTADOR	VALVE ROTATOR
10	MGH99-0-1RB10	RETENTOR	EX. VALVE SPRING RETAINER
11	MGH99-0-1RB11	RESORTE	VALVE SPRING
12	MGH99-0-1RB12	ASIENTO DE RESORTE	VALVE SPRING SEAT
13	MGH99-0-1RB13	RETENTOR	IN. VALVE SPRING RETAINER
14	MGH99-0-1RB14	VALVULA	EX. VALVE
15	MGH99-0-1RB15	VALVULA	IN. VALVE
1	MGH99-0-1RC01	EMPAQUE DE CARBURADOR B	CARBURETOR PACKING B
2	MGH99-0-1RC02	CONJUNTO DE CARBURADOR	CARBURETOR ASSY.
3	MGH99-0-1RC03	EMPAQUE DE CARBURADOR C	CARBURETOR PACKING C
4	MGH99-0-1RC04	PLACA	CARBURETOR INSULATING PLATE
5	MGH99-0-1RC05	EMPAQUE DE CARBURADOR A	CARBURETOR PACKING A
1	MGH99-0-1RD01	VELO	SHROUD
2	MGH99-0-1RD02	BULÓN	FLANGE BOLT
3	MGH99-0-1RD03	CONJUNTO DE COBERTOR DE TURBINA	FAN COVER COMP
4	MGH99-0-1RD04	CLIP	WIRE HARNESS CLIP A
5	MGH99-0-1RD05	ARANDELA	DRAIN HOLE GROMMET
6	MGH99-0-1RD06	BULÓN	FLANGE BOLT
1	MGH99-0-1RE01	ENGRANAJE	GEAR
2	MGH99-0-1RE02	ASIENTO DE RODAMIENTO	BEARING SEAT
3	MGH99-0-1RE03	RODAMIENTO	BEARING
4	MGH99-0-1RE04	EJE	SHAFT
1	MGH99-0-1RF01	CONJUNTO DE FILTROS DE COMBUSTIBLE	FUEL FILLER CAP COMP.
2	MGH99-0-1RF02	FILTRO DE COMBUSTIBLE	FUEL FILTER
3	MGH99-0-1RF03	TANQUE DE COMBUSTIBLE	FUEL TANK COMP.
4	MGH99-0-1RF04	BULÓN	FLANGE BOLT
5	MGH99-0-1RF05	JUNTA	FUEL TANK JOINTER
6	MGH99-0-1RF06	TUBO DE COMBUSTIBLE	FUEL TUBE
7	MGH99-0-1RF07	CLIP	TUBE CLIP
8	MGH99-0-1RF08	TUERCA	FLANGE NUT
1	MGH99-0-1RG01	ANILLO DE PISTÓN A	PISTON RING A
2	MGH99-0-1RG02	ANILLO DE PISTÓN B	PISTON RING B
3	MGH99-0-1RG03	ANILLO DE ACEITE A	OIL RING A
4	MGH99-0-1RG04	ANILLO DE ACEITE B	OIL RING B
5	MGH99-0-1RG05	CLIP	PISTON PIN CLIP
6	MGH99-0-1RG06	PISTÓN	PISTON
7	MGH99-0-1RG07	PERNO	PIN PISTON
8	MGH99-0-1RG08	VARILLA CONECTORA	CONNECTING ROD
9	MGH99-0-1RG09	CUBIERTA	CONNECTING COVER
10	MGH99-0-1RG10	BULÓN	CONNECTING ROD BOLT
1	MGH99-0-1RH01	ESCAPE	MUFFLER COMP.
2	MGH99-0-1RH02	JUNTA	EX. PIPE GASKET
3	MGH99-0-1RH03	CONJUNTO DE ESCAPE	EX. PIPE COMP.
4	MGH99-0-1RH04	TUERCA	HEX NUT
5	MGH99-0-1RH05	JUNTA	MUFFLER GASKET
1	MGH99-0-1RI01	SUPRIMIDOR DE RUIDOS	NOISE SUPPRESSOR CAP. ASSY
2	MGH99-0-1RI02	ENSAMBLE DE ENCENDIDO	IGNITION GOIL ASSY
3	MGH99-0-1RI03	CABLE	STOP SWITCH CORD
4	MGH99-0-1RI04	SOPORTE	STOP SWITCH CORD HOLDER A



**FOREST &
GARDEN**

Manual del Usuario

LISTADO DE PARTES MGH 99-0/1

Ítem	Código/Code	Descripción	Description
5	MGH99-0-1RI05	BULÓN	FLANGE BOLT
6	MGH99-0-1RI06	ARANDELA	CORD GROMMET
7	MGH99-0-1RI07	BOBINA DE CARGA	CHARGE COIL ASSY
8	MGH99-0-1RI08	BULÓN	FLANGE BOLT
9	MGH99-0-1RI09	SUJETADOR DE CABLE	CORD CLAMPER
10	MGH99-0-1RI10	BULÓN	FLANGE BOLT
1	MGH99-0-1RJ01	BULÓN	FLANGE BOLT
2	MGH99-0-1RJ02	INTERRUPTOR DE PALANCA DE ACEITE	OIL LEVER SWITCH ASSY
3	MGH99-0-1RJ03	O RING	O RING
4	MGH99-0-1RJ04	TUERCA	FLANGE NUT
5	MGH99-0-1RJ05	CIGÜEÑAL	CRANKCASE
6	MGH99-0-1RJ06	RODAMIENTO	RADIAL BALL BEARING
7	MGH99-0-1RJ07	ARANDELA	WASHER
8	MGH99-0-1RJ08	PERNO	LOCK PIN
9	MGH99-0-1RJ09	EJE	GOVERNOR ARM SHAFT
10	MGH99-0-1RJ10	SELLO DE ACEITE	OIL SEAL
11	MGH99-0-1RJ11	ARANDELA	DRAIN PLUG WASHER
12	MGH99-0-1RJ12	BULÓN	DRAIN PLUG BOLT
13	MGH99-0-1RJ13	SELLO DE ACEITE	OIL SEAL
14	MGH99-0-1RJ14	PROTECTOR DE ACEITE	OIL PROTECTOR
1	MGH99-0-1RK01	COBERTOR DE CIGÜEÑAL	CRANKCASE COVER
2	MGH99-0-1RK02	SELLO DE ACEITE	OIL SEAL
3	MGH99-0-1RK03	TAPA DE LLENADO DE ACEITE	OIL FILLER CAP
4	MGH99-0-1RK04	ANILLO SELLADOR	OIL FILLER SEALING RING
5	MGH99-0-1RK05	BULÓN	FLANGE BOLT
6	MGH99-0-1RK06	VARILLA DE ACEITE	OIL STICK
7	MGH99-0-1RK07	PERNO	DOWEL PIN
8	MGH99-0-1RK08	COBERTOR	PACKING GASECOVER
9	MGH99-0-1RK09	ARANDELA	PLAIN WASHER
10	MGH99-0-1RK10	SOPORTE	GOVERNOR WEIGHT HOLDER
11	MGH99-0-1RK11	ENGRANAJE	ADJUSTING GEAR
12	MGH99-0-1RK12	CLIP	GOVERNOR HOLDER CLIP
13	MGH99-0-1RK13	DESLIZADOR	SLIDER GOVERNOR
14	MGH99-0-1RK14	RODAMIENTO	RADIAL BALL BEARING
15	MGH99-0-1RK15	RODAMIENTO	RADIAL BALL BEARING
1	MGH99-0-1RL01	BULÓN	HEAD COVER BOLT
2	MGH99-0-1RL02	ARANDELA	HEAD COVER WASHER COMP
3	MGH99-0-1RL03	EMPAQUE	WASHER COMP PACKING
4	MGH99-0-1RL04	COBERTOR	HEAD COVER COMP
5	MGH99-0-1RL05	EMPAQUE	HEAD COVER PACKING
6	MGH99-0-1RL06	BULÓN	FLANGE BOLT
7	MGH99-0-1RL07	BUJÍA	SPARK PLUG
8	MGH99-0-1RL08	BULÓN	EXHAUST BOLT
9	MGH99-0-1RL09	CABEZA DE CILINDRO	CYLINDER HEAD COMP
10	MGH99-0-1RL10	BULÓN	INTAKE BOLT
11	MGH99-0-1RL11	ALMOHADILLA	CYLINDER SEALING PAD
12	MGH99-0-1RL12	PERNO	DOWEL PIN
1	MGH99-0-1RM01	BULÓN	FLANGE BOLT
2	MGH99-0-1RM02	CONTROLADOR	CONTROL ASSY
3	MGH99-0-1RM03	RESORTE A	GOVERNOR SPRING A
4	MGH99-0-1RM04	RESORTE B	GOVERNOR SPRING B
5	MGH99-0-1RM05	VARILLA	GOVERNOR ROD
6	MGH99-0-1RM06	TUERCA	FLANGE NUT
7	MGH99-0-1RM07	BULÓN	GOVERNOR ARM BOLT
8	MGH99-0-1RM08	VARILLA	GOVERNOR ROD
1	MGH99-0-1RN01	ENCENDIDO	RECOIL STARTER ASSY
2	MGH99-0-1RN02	TORNILLO	CENTER SCREW
3	MGH99-0-1RN03	RETENTOR	SPRING RETAINER
4	MGH99-0-1RN04	RESORTE	FRICTION SPRING
5	MGH99-0-1RN05	TRINQUETE	STARTER RATCHET
6	MGH99-0-1RN06	RESORTE	RATCHET SPRING
7	MGH99-0-1RN07	POLEA	RECOIL STARTER PULLEY
8	MGH99-0-1RN08	RESORTE	STARTER RETURN SPRING
9	MGH99-0-1RN09	CARCASA	RECOIL STARTER CASE COMP
10	MGH99-0-1RN10	CUERDA	RECOIL STARTER ROPE
11	MGH99-0-1RN11	AGARRE	STARTER GRIP
12	MGH99-0-1RN12	BULÓN	FLANGE BOLT



LISTADO DE PARTES MGH 99-0/1

Ítem	Código/Code	Descripción	Description
1	MGH99-0-1RO01	BOBINA DE ENCENDIDO	IGNITION COIL
2	MGH99-0-1RO02	DISTRIBUIDOR	DISTRIBUTOR
3	MGH99-0-1RO03	TORNILLO	SCREW
1	MGH99-0-1RP01	RUEDA	FLYWHEEL
2	MGH99-0-1RP02	RUEDA	FLYWHEEL
3	MGH99-0-1RP03	LLAVE	SPECIAL WOODRUFF KEY
4	MGH99-0-1RP04	VENTILADOR	COOLING FAN
5	MGH99-0-1RP05	POLEA	STARTER PULLEY
6	MGH99-0-1RP06	POLEA	STARTER PULLEY
7	MGH99-0-1RP07	TUERCA	SPECIAL NUT

⚠ ADVERTENCIA: Este aparato no se destina para utilizarse por personas (incluyendo niños), cuyas capacidades físicas, sensoriales o mentales sean diferentes o estén reducidas, o carezcan de experiencia o conocimiento, a menos que dichas personas reciban una supervisión o capacitación para el funcionamiento del aparato por una persona responsable de su seguridad. Los niños deben supervisarse para asegurar que ellos no empleen los aparatos como juguete.

SIMBOLOS DE SEGURIDAD

	Lea el manual de usuario		Use guantes de seguridad
	Use protección ocular		Símbolo de alerta seguridad
	Use protección auditiva		Riesgo eléctrico
	Use protección respiratoria	Hz	Hertz
	Use casco de seguridad	W	Watts
	Use botas de seguridad	min.	Minutos
			Corriente alterna

	Corriente directa
n_0	Velocidad en vacío
	Clase II
	Terminales de conexión a tierra
.../min	Revoluciones por minuto
V	Voltios
A	Amperes

RECICLADO DE PARTES

Protección del Medio Ambiente
 Separación de desechos: Este producto no debe desecharse con la basura doméstica normal. Si llega el momento de reemplazar su producto o este ha dejado de tener utilidad para usted, asegúrese de que se deseché por separado.

 La separación de desechos de productos usados y embalajes permite que los materiales puedan reciclarse y reutilizarse. La reutilización de materiales reciclados ayuda a evitar la contaminación medioambiental y reduce la demanda de materias primas.

IMPORTADO POR:

Please remember to put here
 the importer information
 of every order



**MOTOR A GASOLINA
MGH 99-0/1**

La imagen es sólo ilustrativa,
el producto puede variar.